

**Federgerät für mehrere Kinder mit Motiv.** Seit vielen Jahren bewährt. Oberteil in hochwertigem Polyethylen gefertigt. Spezialfeder für extreme Belastungen. Inklusiv Eingrabeanker. Feder silbergrau.

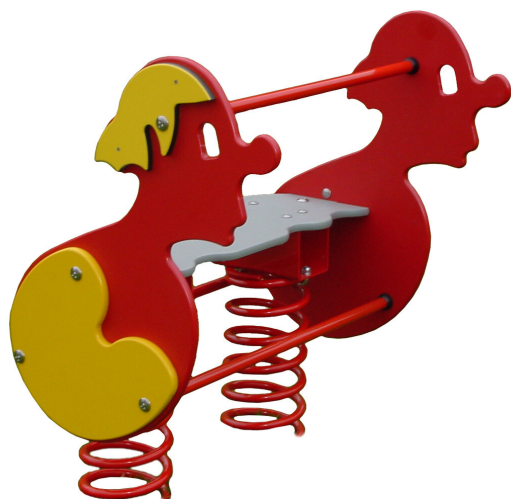

<b>Artikelnummer</b>	<b>FG.050.043.PE</b>
<b>Artikelname</b>	<b>Clown - 3er Federgerät</b>
<b>Spielalter</b>	2+
<b>Fallhöhe</b>	56 cm
<b>Platzbedarf</b>	400 x 300 cm
<b>Fallschutz</b>	Minimum Rasen
<b>Fallschutzfläche</b>	12 m <sup>2</sup>
<b>Gerätemasse</b>	68 x 81 x 102 cm
<b>Schwerstes Teil</b>	75 kg
<b>Anzahl Monteure</b>	2
<b>Montagezeit Total</b>	1 h
<b>Ersatzteilgarantie</b>	Lebenslang
<b>Spezielles</b>	Bei Fliessgummiböden ist andere Einbauart nötig. Bitte bei Bestellung angeben.

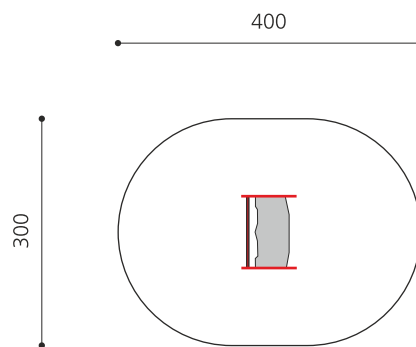

Andere Produkte dieser Gruppe



FG.050.038.PE  
Quaki



FG.050.040.PE  
Büsi

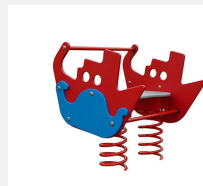

FG.050.044.PE  
Dampfgerät - 3er  
Federgerät



FG.050.386.PE  
Jumbo



FG.050.387.PE  
Klein Dino



Direkt zum Produkt

